



FIRECLASS

FC503 y FC506

Centrales de incendios direccionables

FIRECLASS



Guía rápida de instalación

Doc. Versión 1.0
27 de junio de 2019

Índice

Notas importantes	3
Contenido de la caja	5
Requisitos de los cables	5
Tipos de cables	5
Puesta a tierra	5
Apantallado.....	5
Tendido de los cables	5
Conexión en red RS485.....	5
Alimentación eléctrica	5
Instalación	5
Instalación de la central de incendio	6
Comprobaciones previas a la puesta en servicio	8
Instalación de las baterías	8
Puesta en servicio.....	9
Comprobaciones de la central.....	9
Tecla de AYUDA	10
Procedimiento de direccionamiento automático	10
Notas sobre el direccionamiento automático:.....	11
Programación de direcciones de dispositivos con el programador.....	12
Añadir texto e información de zona sin software.....	12
Comprobación y monitorización de dispositivos	12
Comprobación de las sirenas locales y de bucle.....	12
Comprobación de la monitorización de circuito abierto de sirena	12
Comprobación de la monitorización de cortocircuito de la sirena	13
Procedimiento de Prueba en movimiento (WALK TEST)	13
Opciones de menú útiles.....	13
Acceso al registro de eventos	13
Comprobación de bucle.....	13
Consulta del estado del dispositivo	13
Desactivación de puntos	14
Desactivación de sirenas.....	14
Carga de idioma desde una unidad USB.....	14
Información de CPR.....	16

Central de incendios direccionable FIRECLASS

Guía rápida de instalación

Este documento ha sido diseñado para guiarle a través de la instalación básica y del proceso de configuración de las centrales de incendio FC503 y FC506. La unidad USB proporcionada con todos los paneles contiene los manuales completos de referencia de instalación y uso, o puede descargarlos desde nuestro sitio web www.fireclass.net

El fabricante se reserva el derecho a modificar las especificaciones técnicas de estos productos sin previo aviso.

Notas importantes

Centrales de incendios FC503 y FC506

Las centrales de incendios FC503 y FC506 cumplen con los estándares más elevados de calidad y rendimiento de Johnson Controls.

FC503 es una central de incendios direccionable y analógica con un bucle principal (tres bucles secundarios) que admite hasta 250 dispositivos direccionables y 32 zonas. La longitud máxima de bucle es de 2 km (dependiendo del tipo y número de dispositivos conectados y del tipo de cable).

FC506 es una central de incendios direccionable y analógica con dos bucles principales (6 bucles secundarios). La central admite hasta 500 dispositivos direccionables y un máximo de 250 en un único bucle principal, y 32 zonas. La longitud máxima de bucle es de 2 km (dependiendo del tipo y número de dispositivos conectados y del tipo de cable).

Un máximo de 8 nos. de repetidores FC500, 4 nos. de módulos FC500MFI y 7 nos. de centrales cliente pueden ser controlados por una central direccionable FC503 o FC506. Los dispositivos de bucle se pueden direccionar y configurar desde el menú de la central. Consulte la sección *Procedimiento de direccionamiento automático*.

Como alternativa, la herramienta de servicio FC490ST se puede usar para direccionar sus dispositivos de campo.



ADVERTENCIA

Lea esta sección por completo antes de iniciar la instalación.

La central de incendio debe ser instalada por técnicos competentes familiarizados con la instalación de sistemas de detección de incendios. Además, se recomienda consultar la siguiente información:

- La edición actual de las leyes locales que regulan la instalación de cables.
- Sistemas de detección y alarma de incendios en edificios o los estándares de instalación para el país en cuestión.
- Cualquier requisito específico de la obra.
- Las instrucciones de instalación del dispositivo de campo FireClass.

Figura: 1 Diagrama esquemático de disposición típica del sistema

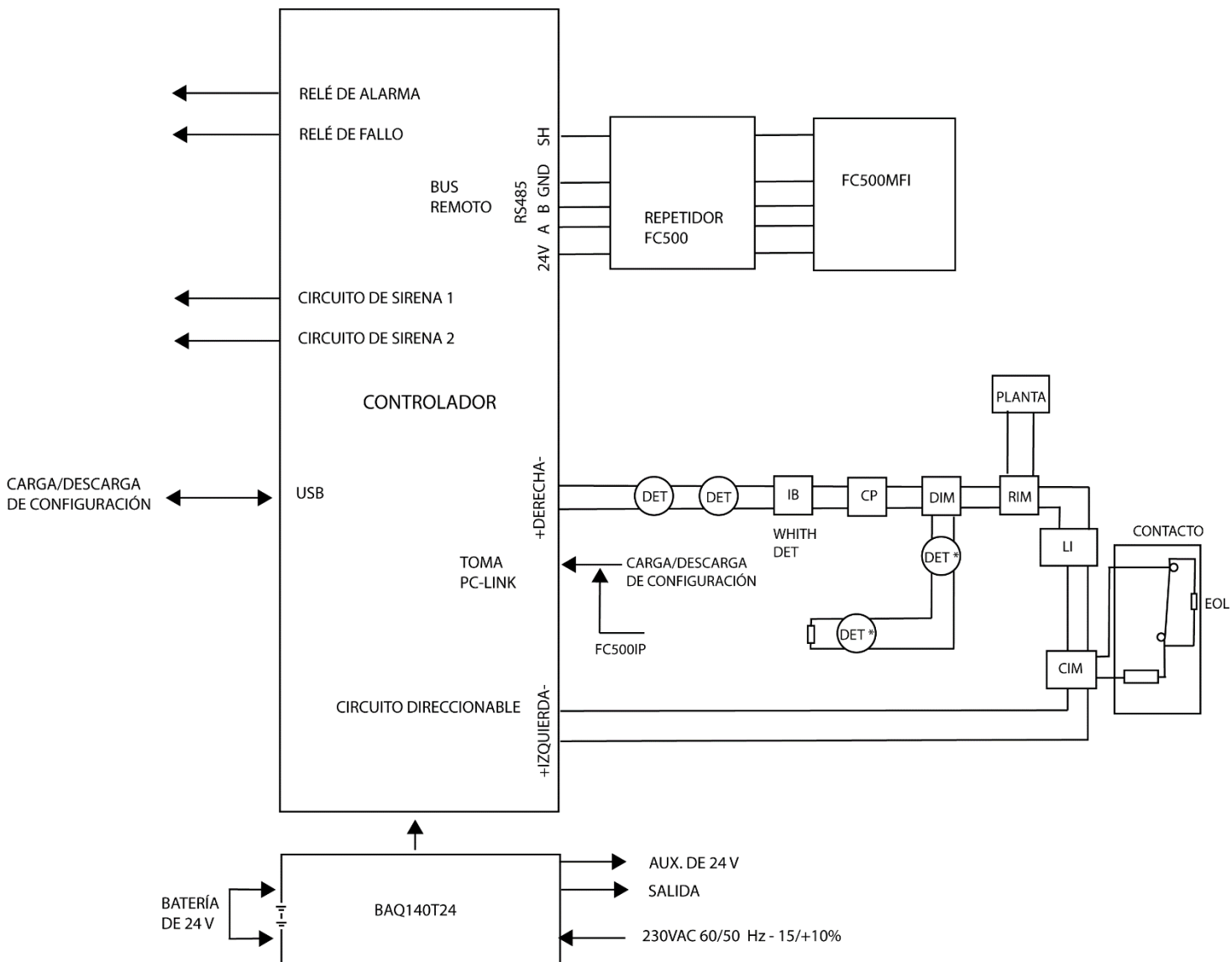

DET	Detector direccionable
DET*	Detector convencional
IB	Base aisladora
CP	Pulsador de alarma
DIM	Módulo de entrada de detector
RIM	Módulo de interfaz de relé
CIM	Módulo de entrada de contacto
LI	Aislador de línea



Contenido de la caja

La central de incendio se entrega en una caja. Consulte el contenido a continuación.

- Un armario de chapa metálica y una puerta de plástico con una placa base montada y conmutador para la fuente de alimentación.
- La Guía rápida de instalación.
- Una bolsa plástica transparente que contiene una unidad USB con los manuales de instalación, manuales de usuario y el programa de FireClass para controlar la central, la sonda térmica KST, dos resistencias de 3,9 kOhm, un cable rojo y negro de 320 mm con terminal faston para conectar baterías a la placa principal, y un cable negro de 320 mm con dos terminales faston para conectar baterías.

Desembale el contenido con precaución y deseche los materiales reciclables de acuerdo con la legislación local.

Requisitos de los cables

Todos los cables deben presentar las especificaciones y se deben instalar en conformidad con los requisitos de la legislación local. Consulte *Figura: 1* para una disposición típica del sistema.

Tipos de cables

Para los detalles específicos sobre los tipos de cables, y sobre cómo ha de ser su tendido, consulte las prácticas y normas locales.

Puesta a tierra

Los conductores del bucle direccionable deben estar aislados de tierra. Cualquier fuga de corriente a tierra es indicada como fallo.

Apantallado

Si se utiliza un cable apantallado o funda metálica, no lo conecte a los conductores del bucle direccionable. Una las pantallas de cada sección de cable dentro de cada dispositivo de bucle para formar un conductor continuo.

Tendido de los cables

Compruebe que los cables se tiendan de forma que se minimicen los efectos del acoplamiento. Evite agrupar los cables de potencia y los de señal en el mismo conducto o bandeja portacables. Introduzca los cables de alimentación de red en el alojamiento a través del orificio dedicado para ello.

Conexión en red RS485

Utilice cableado de cobre para la red. La distancia máxima entre nodos es de 1000 m utilizando un cable

de par trenzado y apantallado. Utilice sólo cables con pantalla, con un extremo de la pantalla conectado al terminal negativo de la central de incendio y dejando el otro extremo de la pantalla libre. La continuidad entre varios segmentos de la conexión debe estar garantizada.

Alimentación eléctrica

Evite que el cable de alimentación se cruce con otro tipo de cableado. El cable de alimentación se debe tender y sujetar con firmeza en su posición con un sujetacables de doble brida. Los circuitos de alimentación de red para todos los elementos del sistema de la alama de incendios deben estar dedicados exclusivamente al sistema de alarma de incendios, y no deben servir a otros sistemas ni equipos.

Para facilitar el aislamiento local durante el mantenimiento, se deben proporcionar los medios adecuados para realizar un aislamiento de los dos polos del circuito de alimentación de baja tensión que sirve a la fuente de alimentación y al equipo de control.

Los circuitos eléctricos de esta central de incendio cumplen con el estándar EN54-4.



PRECAUCIÓN

Para cumplir con las normativas de seguridad vigentes, la red eléctrica debe estar equipada con un dispositivo de aislamiento bipolar para la protección contra sobretensión y cortocircuitos a tierra.

La central de incendio recibe alimentación de la red eléctrica (230 V~ 60/50 Hz -15/+10%) y proporciona un alojamiento para una fuente de alimentación conmutada de 5,5 A (BAQ140T24).

Instalación



PRECAUCIÓN

La instalación de la central de incendio se debe realizar en conformidad total con las instrucciones provistas en este guía y en conformidad con la legislación y disposiciones legales secundarias locales vigentes.

Antes de iniciar la instalación de la central de incendio, adopte las precauciones pertinentes para evitar dañar los componentes electrónicos sensibles de la pantalla y de la placa de control por descarga electrostática. Elimine cualquier electricidad estática acumulada tocando algún objeto conectado a tierra adecuado, como un conducto de radiador de cobre sin revestimiento. Repita la acción de forma regular durante el proceso de instalación.

Instalación de la central de incendio

Realice cuidadosamente los pasos siguientes.

Consulte el *Manual de instalación de las centrales de incendios direccionables FC503 y FC506* para más información. Instale el módulo FC500IP antes de instalar la central de incendio como se indica en la sección *Instalación de la placa FC500IP del Manual de instalación de las centrales de incendios direccionables FC503 y 506*.



PRECAUCIÓN

- Coloque la central en un punto limpio y seco que no presente un riesgo de impacto o vibración y a una distancia mínima de 2 m de sistemas de notificación o cualquier otro equipo de transmisión por radio.
- Separe los cables de alarma de incendios de cualquier otro cableado no relacionado con el sistema de alarma de incendios.

1. Determine un punto de instalación adecuado en la pared para la central de incendio.
2. Retire los dos tornillos de la cubierta y abra la central de incendio. Levante la parte inferior de la cubierta y empuje hacia arriba para retirar por completo la cubierta del conjunto de la central.
3. Desconecte los cables de conexión a tierra en la parte superior izquierda y derecha del chasis de la central de incendio.
4. Retire el chasis, incluyendo la fuente de alimentación y la placa de control, de sus sujeciones desatornillando los tornillos del chasis. Retire por completo los tornillos de la parte superior izquierda y derecha. Empuje el chasis hacia arriba y retire. No retire la fuente de alimentación ni la placa de control del chasis. Manipule el chasis con cuidado para evitar dañarla y colóquelo con cuidado a un lado.
5. Nivele y sostenga el alojamiento vacío contra la pared. Marque la posición de los 4 orificios de montaje en la pared.
6. Taladre los orificios en las posiciones marcadas

en la pared. Compruebe la posición de posibles tuberías de agua y cableado eléctrico antes de taladrar.

7. Introduzca a media profundidad los dos tornillos superiores. Suspended la central de los tornillos superiores y apriete con firmeza.
8. Introduzca los dos tornillos inferiores y apriete con firmeza.
9. Vuelva a instalar el chasis utilizando los dos soportes de apoyo de la parte inferior del alojamiento y los dos tornillos de montaje superiores.
10. Reconecte el cable de conexión a tierra al chasis.
11. Introduzca los cables de la instalación en el alojamiento a través de los orificios de entrada alojados en la parte superior. Utilice los orificios para el paso de todos los cables y asegure los cables con mediante bridas.
12. Tras finalizar la instalación del cableado, compruebe que éste no presenta riesgo de cortocircuito, circuito abierto, fallo de conexión a tierra y conexiones cruzadas.
13. Programe la central de incendio como detalla el *Manual de usuario de centrales de incendios direccionables FC503 y FC506* y el *Manual de programación por PC de centrales de incendios direccionables FC503 y FC506*.
14. Compruebe el sistema por completo. Asegúrese de comprobar la central de incendio, los detectores y los dispositivos de alarma y control de incendios.
15. Retire cualquier residuo del alojamiento antes de cerrar la cubierta.
16. Enganche la cubierta en los ganchos y gire la cubierta hacia abajo para cerrarla. Asegure la parte inferior de la cubierta con dos tornillos.

Nota: Se incluye una etiqueta de identificación de zonas SW en la parte inferior de la última página de esta guía. Recorte la etiqueta de identificación e introdúzcala en la ranura de la interfaz de usuario.

Figura 2: Detalles de montaje del chasis

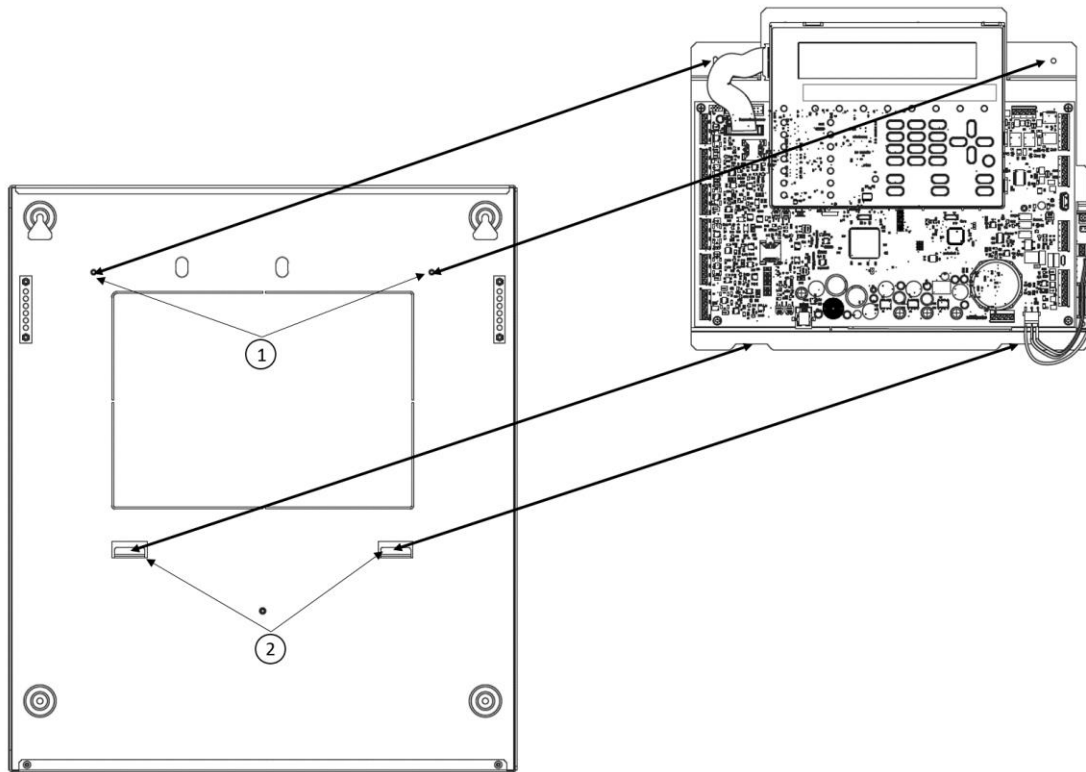

1	Tacos de montaje
2	Ranuras de montaje

Figura 3: Detalles de las medidas del alojamiento

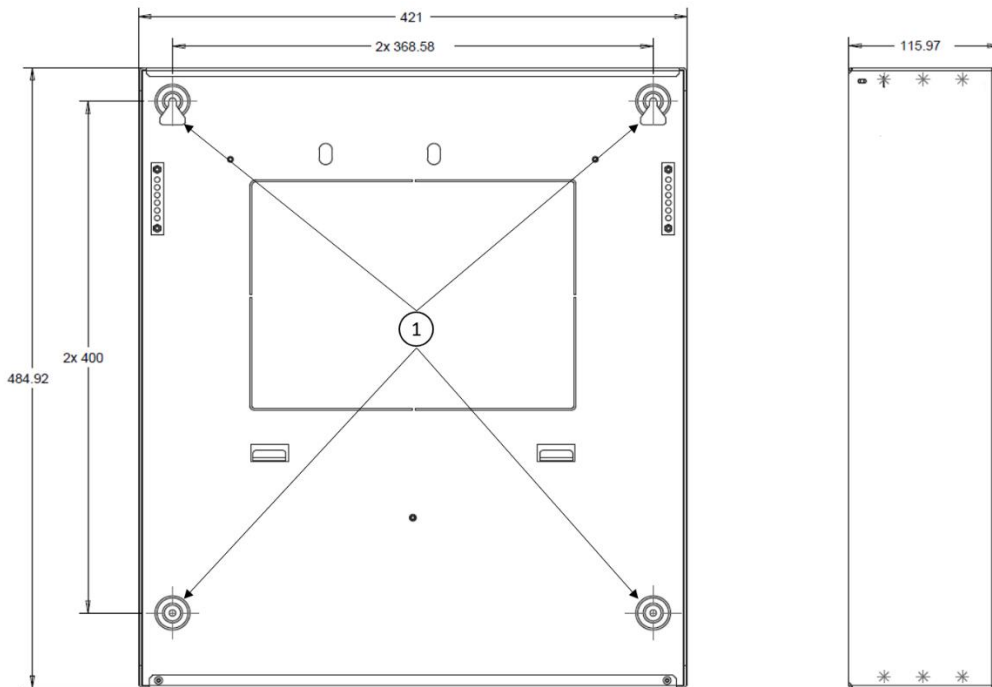

Nota: Todas las dimensiones están en mm.

1	Orificios de montaje
---	----------------------

Comprobaciones previas a la puesta en servicio

Cree conexiones temporales para comprobar la continuidad y el aislamiento del cableado. Realice los pasos siguientes para las comprobaciones previas a la puesta en servicio:

1. Tienda el cableado de bucle por todo el edificio y conecte las bases de los detectores según el diseño o plano del sistema.
2. Del mismo modo, tienda el resto del cableado requerido para los módulos auxiliares.
3. Etiquete los conductores "+" y "-" y conéctelos a los terminales pertinentes de las bases de los detectores.
En caso de utilizar cable apantallado y el dispositivo no presente conexión a tierra, conecte entre sí las pantallas del cable de bucle usando un conector apropiado para preservar la integridad de la conexión a tierra del bucle.



PRECAUCIÓN

- No conecte ninguna base aisladora, módulos, ni instale los detectores hasta finalizar las comprobaciones previas a la puesta en servicio. Estos elementos podrían sufrir daños por cualquier sobre tensión. Utilice conectores de terminales para cualquier conexión temporal para mantener la continuidad. Los detalles del cableado de los dispositivos individuales se proporcionan con los artículos.
- No realice las conexiones finales en el central de incendio. La comprobación del cableado requiere poder acceder a los extremos libres de los cables.

4. Pase los cables a través de los orificios pertinentes de la central de incendio. Utilice los prensas apropiados y deje una gran proporción de extremos libres de los cables.
5. Conecte los extremos libres del cable de bucle a un conector de empalme para terminales. Coloque el conector de manera holgada en el compartimento para evitar contactos accidentales previos a la puesta en servicio.
6. Si hay algún circuito de sirena convencional en funcionamiento, compruebe que todos los dispositivos poseen la polaridad correcta, que la polaridad correcta se preserva, y que la resistencia final de línea de 3,9 Komh ha sido instalada en el último dispositivo del circuito.



ADVERTENCIA

Riego de daños al equipo: Antes de utilizar un medidor de aislamiento de alta tensión, compruebe que no haya dispositivos instalados en el circuito que se puedan dañar. Esto incluye bases aisladoras y módulos auxiliares.

Notas:

- Compruebe que la prueba de aislamiento, la prueba de resistencia del cableado y el resto de pruebas necesarias cumplen con la legislación local vigente.
- Compruebe que la conexión a tierra de la red eléctrica se conecta a la barra de conexión a tierra de seguridad situada en la parte superior del alojamiento.

Instalación de las baterías



ADVERTENCIA

Las baterías de respaldo pueden proporcionar una corriente de alta intensidad, lo que supone un riesgo de daños materiales y personales durante el trabajo con la central de incendio. Tenga cuidado de no cortocircuitar accidentalmente los terminales de la batería.

Las baterías adecuadas para las centrales de incendio FC503 y FC506 son dos baterías de 12 V/17 Ah o dos baterías de 12 V/ 38 Ah. La central de incendio se puede conectar a las baterías de 12 V/38 Ah en un bastidor metálico externo para la alimentación en caso de corte de la red eléctrica.

Realice los pasos siguientes para instalar las baterías:

1. Localice las baterías de respaldo de 12 V/17 Ah en la parte inferior del alojamiento de la central y asegúrelos al alojamiento con la abrazadera para baterías.
2. Conecte las baterías en serie con el cable negro para baterías de 320 mm suministrado.
3. Conecte los terminales de batería a los terminales –BAT+ de la placa principal. Compruebe que la polaridad de la batería sea la correcta.
4. Conecte la sonda térmica KST al conector dedicado de la fuente de alimentación. Sujete la sonda a una de las baterías para obtener la mejor transferencia térmica. La sonda térmica KST optimiza el proceso de carga de la

batería al regular la tensión de carga según la temperatura de la batería.

Puesta en servicio

La puesta en servicio abarca la configuración y la comprobación del sistema. No se puede proporcionar un procedimiento de prueba totalmente detallado ya que se debe hacer en conformidad con las prácticas y normativas locales y las instalaciones varían en términos de diseño del sistema. Las pruebas se deben planificar de forma individual para adaptarse a los requerimientos específicos de las instalaciones. En lugar de un procedimiento de prueba completo, esta sección ofrece directrices en forma de un procedimiento de ejemplo.

Para detalles de las funciones de operación para la central de incendio, consulte el *Manual de usuario de centrales de incendios direccionables FC503 y FC506*.

Comprobaciones de la central

Realice los pasos siguientes para comprobar la central:

1. Encienda la central de incendio.

Si hay fallos en la central, sonará el zumbador interno. Para silenciar temporalmente el zumbador, pulse la tecla **SILENCE BUZZER** (silenciar zumbador). Pulse la tecla **ESC** en la interfaz de usuario para volver al menú principal. Para silenciar el zumbador durante toda la instalación, ajuste la central de incendio en nivel de acceso 3 y retire el puente J5.

Cuando el zumbador está desactivado, los LED de zona de interfaz de usuario de la central de incendio parpadean, y la hora, fecha y el mensaje BUZZER OFF (zumbador apagado) se muestran alternativamente. Este procedimiento no modifica el tiempo disponible para el acceso del instalador. Para reactivar el zumbador, vuelva a colocar el Puente J5 cuando haya finalizado el proceso de instalación.

2. Utilice la tecla de **COMPROBACIÓN DE INDICADOR LUMINOSO** para comprobar el funcionamiento correcto de los LED y de los zumbadores. Si la central de incendio funciona de la forma prevista, todos los LED se iluminan y el zumbador emite un pitido continuo.
3. Compruebe el brillo y el contraste de la pantalla LCD. Las teclas realizan las siguientes funciones:
 - Tecla de dirección **arriba**: aumenta el brillo de la pantalla LCD.
 - Tecla de dirección **abajo**: reduce el brillo de la pantalla LCD.

- Tecla de dirección **derecha**: aumenta el contraste de la pantalla LCD.
- Tecla de dirección **izquierda**: reduce el contraste de la pantalla LCD.

4. Ajuste la fecha y la hora de la interfaz del usuario.
Compruebe que la fecha y la hora son correctas para garantizar la coherencia del fichero de registro.
Realice los pasos siguientes para ajustar la fecha y la hora:
 - a. Introduzca la contraseña de acceso de usuario. Cada dígito aparecerá enmascarado por un asterisco y la contraseña de usuario predefinida es 11111.
 - b. Pulse la tecla **3** para seleccionar la opción "Modify" (modificar) en la pantalla "MAIN" (principal).
 - c. Pulse la tecla **4** para seleccionar la fecha y la hora.
 - d. Utilice el teclado alfanumérico para introducir los valores de fecha y hora. Las teclas que realizan las funciones son las siguientes:
 - Tecla de dirección **derecha**: selecciona el valor siguiente que introducir o modificar.
 - Tecla de dirección **izquierda**: selecciona el valor previo que introducir o modificar.
 - Tecla **INTRO**: confirma la FECHA y la HORA.
 - Tecla **ESC**: vuelve a la pantalla anterior.
5. Ajuste el idioma del sistema de la interfaz del usuario.
Realice los pasos siguientes para ajustar el idioma del sistema:
 - a. Pulse la tecla **1** para seleccionar la opción "Programa" en la pantalla "MAIN" (principal).
 - b. Introduzca la contraseña del instalador y pulse **INTRO**. Cada dígito aparecerá enmascarado por un asterisco. La contraseña de instalador predefinida es 00000.
 - c. Pulse la tecla **8** para seleccionar el IDIOMA del Sistema.
Las teclas realizan las siguientes funciones:
 - Tecla de dirección **derecha**: selecciona el idioma siguiente.
 - Tecla de dirección **izquierda**: selecciona el idioma previo.
 - Tecla **INTRO**: confirma la selección de idioma.

Tecla de AYUDA

La pantalla LCD de la central dispone de una función de ayuda integrada. Pulse la tecla de **AYUDA** para consultar el texto de ayuda dedicado de la pantalla de interfaz de usuario activa.

Procedimiento de direccionamiento automático

El direccionamiento automático le permite hacer que todos los dispositivos sean accesibles desde la central sin necesidad de configurar previamente los dispositivos durante la fase de instalación o la fase de adquisición de dispositivo. FC490ST ya no es necesario para la asignación manual de direcciones de dispositivo.

El direccionamiento automático le permite conocer o ajustar la ubicación de los dispositivos en las instalaciones durante la fase de asignación de dispositivos. El procedimiento de direccionamiento automático es parte del proceso de alta de dispositivos de bucle la central FC503. Consulte la sección de Procedimiento de instalación rápida del *Manual de instalación de las centrales de incendios direccionables FC503 y FC506*.

Realice los pasos siguientes para iniciar el proceso de alta de dispositivos de bucle:

1. Pulse la tecla **1** para seleccionar la opción "PROGRAMA" en la pantalla "MAIN" (principal).
2. Introduzca la contraseña del instalador y pulse **INTRO**. Cada dígito aparecerá enmascarado por un asterisco. La contraseña de instalador predefinida es 00000.
3. Pulse la tecla **1** para seleccionar Auto.

Nota: Si se detecta cualquier fallo de bucle durante la fase de alta, como un circuito abierto o duplicación de dirección, la central de incendio muestra las instrucciones para corregirlo. Consulte el *Manual de instalación de las centrales de incendios direccionables FC503 y FC506*.

4. Seleccione el tipo de asignación automática de zonas. Las opciones de asignación automática de zonas son:
 - **1:** en base al lazo (bucle)
 - **2:** en base a la dirección del dispositivo
 - **3:** no asignación Al realizar esta selección, puede acceder a la fase de resultados:
Pulsando la tecla **INTRO** para activar la fase de AUTODIRECCIONAMIENTO.

o bien

Pulsando la tecla **ESC** hasta la pantalla FAULT (error) (dispositivos no direccionables).

5. Seleccione el evento de activación de sirena. Las opciones de evento de activación de sirena son:
 - **1:** Alarma de Zona
 - **2:** Alarma de central

Nota: Tras seleccionar una opción, la central realiza el proceso de alta de dispositivos ya direccionados y accede a la fase de direccionamiento automático.
6. Pulse la tecla **INTRO** para activar la fase de direccionamiento automático o la tecla **ESC** para salir.

De forma predefinida, cualquier dispositivo direccionado tiene la dirección 255. La central de incendios examina el número de serie de cada dispositivo y asigna a cada uno una dirección del 1 al 250.

Si la central detecta un dispositivo con una dirección distinta de la predefinida, respetará la dirección ajustada para el dispositivo.

La central de incendio está lista para funcionar en este momento con la programación básica predefinida.

Si desea ajustar las direcciones del sistema de otra forma, realice lo siguiente:

1. Pulse la tecla **INTRO** para que la central de incendios inicie la fase de Map. Disposit.
2. Active todos los dispositivos de entrada en orden secuencial. Los dispositivos de entrada pueden incluir detectores, módulos de entrada y pulsadores de alarma manuales. Vuelva a la parte frontal de la central.
3. Informe de la secuencia de activación en el mapa del sistema. La central almacenará la secuencia de activación.
4. Utilice las teclas de dirección **arriba** y **abajo** para examinar el primer dispositivo activado. Seleccione el dispositivo de audio. La dirección parpadeará cuando el dispositivo esté seleccionado. Modifique la dirección si es necesario. Pulse **INTRO** para confirmar, se asignará la dirección. Para pasar a la fase de programación del dispositivo, vuelva a pulsar la tecla **INTRO**.

Nota: La palabra "Unique" (único) en el campo de hora indica que es el único dispositivo de su tipo en el bucle. Por

ejemplo, si solo se utiliza un módulo FC410DDM en el sistema, estará etiquetado como "Unique" y no será necesario activarlo ya que sabrá dónde se encuentra.

- Examine las sirenas, los flash y los dispositivos de salida. Localice los dispositivos direccionados de forma automática. Al llegar a un dispositivo de solo salida, se activa. La activación se indica por el sonido de una sirena, la iluminación de una baliza o la iluminación de un flash o la iluminación del LED de un módulo de salida. El dispositivo seguirá activo hasta seleccionar un dispositivo nuevo o introducir una dirección permanente.

Nota: La palabra "Active" (activo) en el campo de hora indica que el dispositivo pertinente

está activo. "Active" solo se aplica a tipos de dispositivo de salida como sirenas o balizas.

Notas sobre el direccionamiento automático:

- El proceso de alta de dispositivos no puede comenzar hasta corregir todos problemas de cableado de bucle.
- Utilice el procedimiento de direccionamiento automático cuando existan dispositivos NG1 en el bucle, o no tendrá efecto.
- El proceso de asignación de dispositivos no se realiza hasta corregir todos los fallos de duplicación de dirección.
- FC506 admite hasta 500 dispositivos y cuenta con dos bucles lógicos que admiten cada uno de 1 a 250 dispositivos. Finalice el direccionamiento automático del bucle lógico 1 antes de continuar con el direccionamiento automático del bucle lógico 2.

Figura 4: Opción de programación AUTO

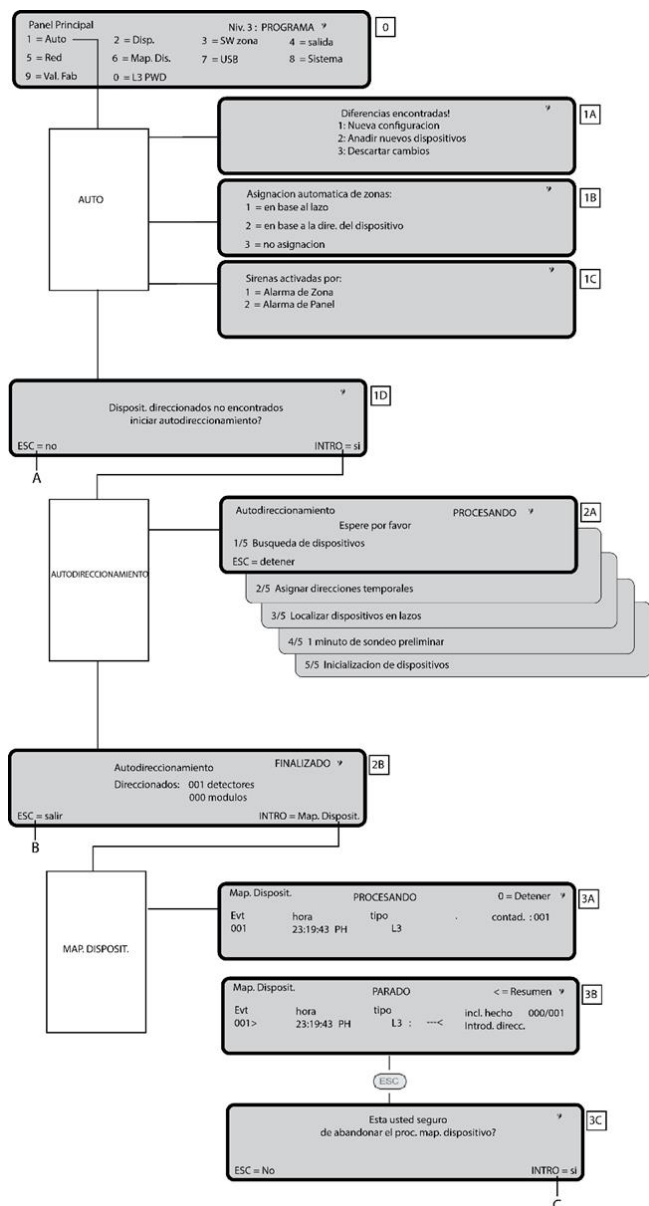

Programación de direcciones de dispositivos con el programador

La herramienta de servicio FC490ST permite programar dispositivos en un bucle como alternativa al direccionamiento automático.

Realice los pasos siguientes para programar las direcciones de dispositivo con FC490ST:

1. Conecte el detector al programador. Si necesita programar una sirena o un módulo conecte el cable de programación a la toma AUX del programador y el otro extremo a la toma de programación del dispositivo. No podrá asignar una dirección a un detector con el cable de programación conectado.
2. Para activar el programador, mantenga pulsada **F1**.
3. Pulse **F1**, **F2**, **F1**, **F2**, **F3**, y **F4** para introducir la contraseña cuando se le solicite.
4. Pulse **F2** para acceder al programa de direccionamiento. Se muestra la dirección actual del dispositivo. Los dispositivos nuevos presentan la dirección 255 por defecto.
5. Pulse **F2** para seleccionar la opción de menú de edición.
6. Pulse **F3** y **F4** para modificar la dirección a la que requiera.
7. Pulse **F2** cuando se muestre la dirección correcta. El programador mostrará un mensaje "programmed ok" (programación correcta) y después mostrará la siguiente dirección.
8. Etiquete el dispositivo.

Añadir texto e información de zona sin software

Realice los pasos siguientes para añadir texto e información de zona sin software:

1. Pulse la tecla **1** para seleccionar la opción "Programa" en la pantalla "MAIN" (principal).
2. Introduzca la contraseña del instalador y pulse **INTRO**. Cada dígito aparecerá enmascarado por un asterisco. La contraseña de instalador predefinida es 00000.
3. Pulse la tecla **2** para seleccionar el dispositivo.
4. Seleccione el bucle con las teclas de dirección **derecha** e **izquierda** y pulse **INTRO**.

5. Seleccione el dispositivo con las teclas de dirección **derecha** e **izquierda** y pulse **INTRO**.
6. La central de incendio le preguntará si desea eliminar el dispositivo. Utilice las teclas de dirección **derecha** e **izquierda** para seleccionar **NO** y pulse **INTRO**.
7. Utilice el teclado alfanumérico para introducir el texto requerido en el campo dedicado. Utilice la tecla de dirección **arriba** para convertir el texto a mayúscula, y la tecla de dirección **abajo** para convertirlo a minúscula. Utilice la tecla **0** para añadir un espacio. Pulse **INTRO** para confirmar el texto. Vuelva a pulsar **INTRO** si no desea modificar el WORKING MODE (modo de trabajo) hasta que se resalte el número de la zona.
8. Utilice el teclado alfanumérico para introducir el número de zona requerido y pulse la tecla **INTRO** para confirmar.
9. Si no es necesario modificar la base del dispositivo, pulse la tecla **INTRO**. La central de incendio se reiniciará.

Repita los pasos 1-8 para todas las direcciones que desee editar.

Comprobación y monitorización de dispositivos

Compruebe la activación correcta de todos los dispositivos. Utilice la función de prueba o realice pruebas reales. Ejemplos de prueba incluyen la prueba de pulsadores de alarma pulsando la tecla **Activar** o comprobar los detectores de humos con un aerosol de humo.

Si se ha seguido el procedimiento de direccionamiento automático, algunos equipos ya habrán sido probados.

Comprobación de las sirenas locales y de bucle

1. Pulse la tecla **EVACUATE (EVACUAR)** de la central para emitir una alarma. Compruebe que la sirena se ha activado.
2. Después de la prueba, pulse la tecla **SILENCE/RESOUND (SILENCIAR/REACTIVAR)**, y después la tecla **RESET (REINICIAR)**.

Nota: Tenga en cuenta las posibles molestias que pueden provocar las alarmas y adopte todas las medidas necesarias.

Comprobación de la monitorización de circuito abierto de sirena

1. Desconecte todas las resistencias EOL o circuitos asociados en el sistema. Cerciérese de que la central de control notifique fallos

pertinentes.

2. Tras finalizar la prueba, restaure el sistema al modo normal.

Comprobación de la monitorización de cortocircuito de la sirena

1. Sustituya todas las resistencias EOL o circuitos asociados en el sistema que hayan sufrido un cortocircuito. Cerciórese de que la central de control notifique fallos pertinentes.
2. Tras finalizar la prueba, restaure el sistema al modo normal.

Procedimiento de Prueba en movimiento (WALK TEST)

1. Pulse la tecla **1** para seleccionar la opción **Programa** en la pantalla "MAIN" (principal).
2. Introduzca la contraseña del instalador y después pulse **INTRO**. Cada dígito aparecerá enmascarado por un asterisco. La contraseña de instalador predefinida es 00000.
3. Utilice la tecla **3** para seleccionar la pantalla **SW zona**.
4. Seleccione el número de la zona y pulse **INTRO**.
5. Utilice las teclas de dirección **derecha** e **izquierda** para seleccionar una opción. Las teclas realizan las siguientes funciones:
 - **OFF (APAGADO)**: no realiza el procedimiento.
 - **ALL (TODO)**: selecciona todos los dispositivos asignados a zonas en el modo "WALK TEST". No generará una alarma en caso de activación pero pasará al estado "TEST" (prueba).
 - **DET (DT)**: selecciona solo los dispositivos asignados a zonas en el modo "WALK TEST". No generará una alarma en caso de activación pero pasará al estado "TEST" (prueba).
 - **CP**: selecciona solo los pulsadores de alarma asignados a zonas en el modo WALK TEST. No generará una alarma en caso de activación pero pasará al estado "TEST" (prueba).
6. Pulse la tecla **INTRO** para confirmar la selección.

La presencia de una zona en el modo "WALK TEST" se indica con el LED amarillo de "TEST"(prueba) de la interfaz de usuario. Se puede colocar más de una zona en modo "WALK TEST" al mismo tiempo.

Opciones de menú útiles

Acceso al registro de eventos

Realice los pasos siguientes para acceder al registro de eventos:

1. Pulse la tecla **1** para seleccionar la opción "Analyze" (análisis) en la pantalla "MAIN" (principal) y después pulse la tecla **8** para seleccionar "Log" (registro). De forma alternativa, pulse la tecla **3** para seleccionar "View Log" (ver registro).
2. Utilice el teclado alfanumérico para seleccionar la visualización de los filtros. Esta selección permite consultar solo un tipo específico de evento. Las opciones son:
 - **1**: Sólo eventos de alarmas
 - **2**: Solo retardo de eventos de alarmas
 - **3**: Sólo eventos de avisos
 - **4**: Sólo eventos de pruebas
 - **5**: Sólo eventos de fallos del sistema
 - **6**: Sólo eventos de restauración del sistema
 - **7**: Sólo eventos genéricos
3. Utilice las teclas de dirección **derecha** e **izquierda** para explorar los bloques de datos y utilice las teclas de dirección **arriba** y **abajo** para explorar los eventos.

Comprobación de bucle

Realice los pasos siguientes para comprobar el bucle:

1. Pulse la tecla **1** para seleccionar la opción "Analyze" (análisis) en la pantalla "MAIN" (principal).
2. Pulse la tecla **1** para seleccionar "Loop" (bucle).
3. Utilice las teclas de dirección **arriba** y **abajo** para seleccionar el bucle que desea visionar. La central comprobará ambos lados del bucle antes de mostrar su configuración.
4. Pulse la tecla **ESC** para volver a la pantalla "MAIN" (principal).

Consulta del estado del dispositivo

Realice los pasos siguientes para ver el estado del dispositivo:

1. Pulse la tecla **1** para seleccionar la opción "Analyze" (análisis) en la pantalla "MAIN" (principal).
2. Pulse la tecla **2** para seleccionar el dispositivo.

3. Utilice las teclas de dirección **derecha** e **izquierda** para explorar y después pulse **INTRO** para seleccionar el bucle.
 4. Pulse la tecla **INTRO** para ver todos los dispositivos.
 5. Pulse la tecla de dirección **derecha** para seleccionar el dispositivo siguiente y la tecla de dirección **izquierda** para ver el anterior.
 6. Pulse la tecla **ESC** para volver a la pantalla "MAIN" (principal).
2. Introduzca la contraseña del usuario y pulse **INTRO**. Cada dígito aparecerá enmascarado por un asterisco. La contraseña de usuario predefinida es 11111.
 3. Pulse la tecla **4** para seleccionar "salida".
 4. Utilice las teclas de dirección **arriba** y **abajo** para explorar los tipos de salida para desactivar o introduzca el número SC (sirena). Pulse la tecla **INTRO**.
 5. Si la sirena está desactivada, la central le consultará para activarla, y si la sirena está activada, la central le consultará para desactivarla. Pulse la tecla **INTRO** para confirmar.

Desactivación de puntos

Realice los pasos siguientes para desactivar un punto:

1. Pulse la tecla **2** para seleccionar la opción "**Disable**" (**desactivar**) en la pantalla "MAIN" (principal).
2. Introduzca la contraseña del usuario y pulse **INTRO**. Cada dígito aparecerá enmascarado por un asterisco. La contraseña de usuario predefinida es 11111.
3. Pulse la tecla **2** para seleccionar el dispositivo.
4. Pulse la tecla de dirección **derecha** para seleccionar el siguiente dispositivo disponible y la tecla de dirección **izquierda** para seleccionar el anterior dispositivo disponible. Pulse la tecla **INTRO** para confirmar la selección de dispositivo.
5. Pulse la tecla **INTRO** para confirmar la solicitud de desactivación, o pulse **ESC** para volver a la pantalla "MAIN" (principal).

Desactivación de sirenas

Realice los pasos siguientes para desactivar una sirena:

1. Pulse la tecla **2** para seleccionar la opción "Disable" (desactivar) en la pantalla "MAIN" (principal).

Carga de idioma desde una unidad USB

La opción "USB" del menú "PROGRAMA" inicia la pantalla de programación USB. Utilice la tecla **7** para seleccionar la pantalla de programación USB. La pantalla de programación USB incluye las siguientes opciones:

- **0:** Extra
- **1:** Carg. AUDIO
- **2:** Guard. AUDIO
- **3:** Carg. PROG.
- **4:** Guard. PROG.
- **5:** Actualiz. FW
- **6:** Guard. LOG

Los idiomas cargados son los idiomas de la central de incendio. El primer idioma predefinido es inglés y no se puede sobrescribir. El segundo idioma predefinido es italiano y se puede sobrescribir con otro idioma durante el primer encendido de la central o después de un proceso de actualización de firmware.

Los ficheros disponibles de segundo idioma se encuentran en una carpeta de la unidad USB conectada a la central de incendio antes del primer encendido. Al finalizar el proceso de actualización de firmware, la central iniciará el proceso de descarga de cadenas de idioma mediante una unidad USB para cargar la versión correcta del idioma requerido. Consulte *Figura 6*.

Figura 5: Secuencia de pantallas LCD de carga de idioma

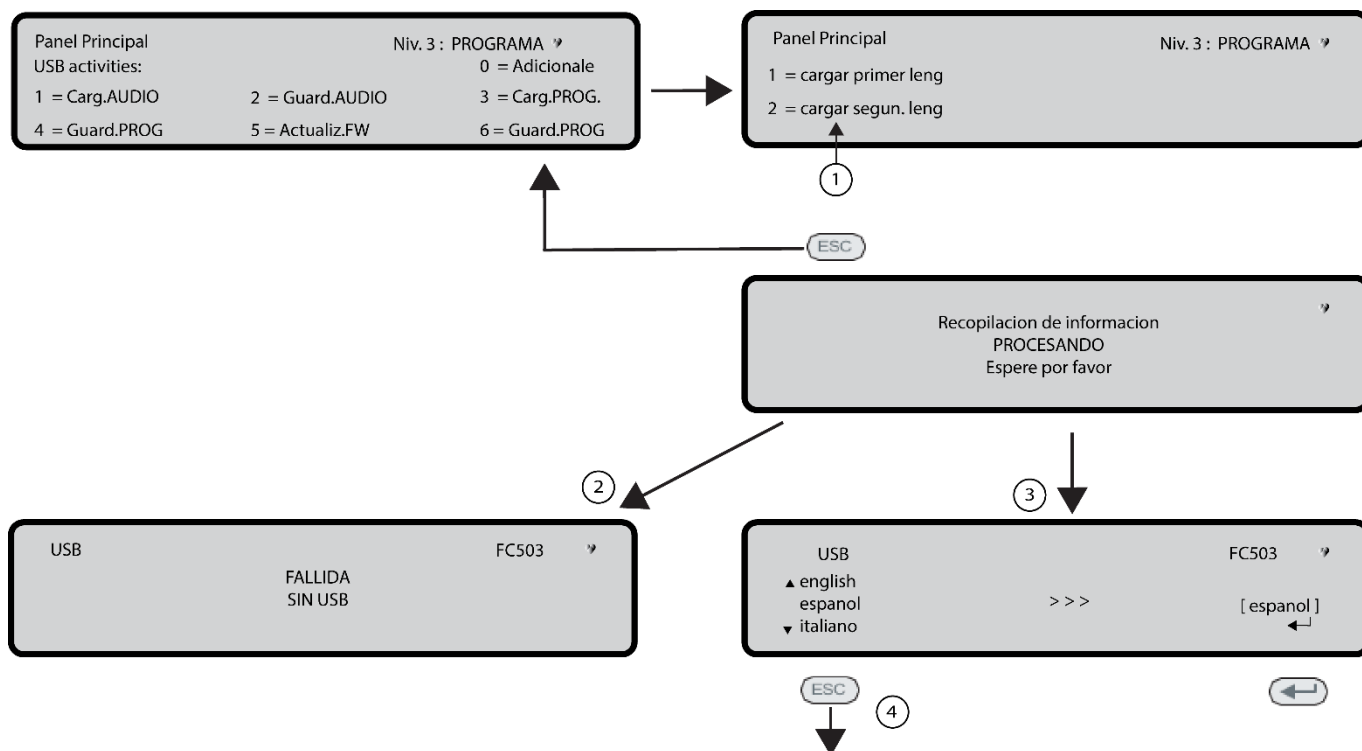

1	Selección de idioma
2	PROBLEMA de fichero de USB
3	Fichero de USB correcto
4	Acceso a selección de idioma para cambiar de pantalla

Figura 6: Secuencia de pantallas LCD de descarga de cadenas de idioma desde una unidad USB durante el primer encendido de la central

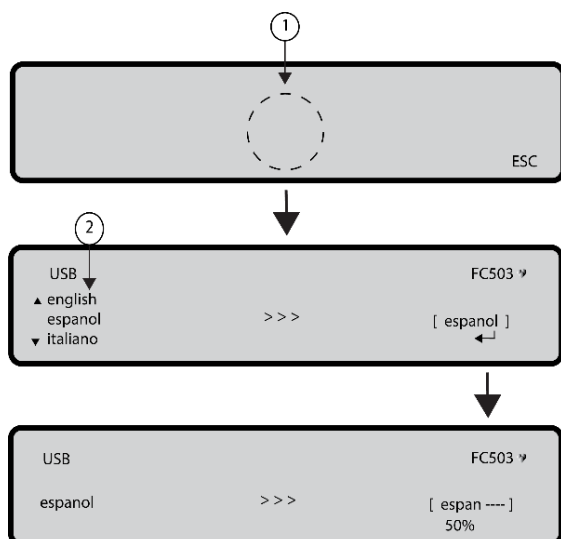

1	Página de espera de lista de idiomas
2	Lista de los idiomas en la unidad USB

Información de CPR

 0051
Tyco Fire & Security GmbH, Victor von Bruns-Strasse 21, 8212 Neuhausen am Rheinfeld, Escafusa, Suiza 19 DoP-2018-4260 (FC503/ FC506 con módulo opcional FC500IP)
EN 54-2: 1997+A1:2006 EN54-4: 1997+A1:2002+A2:2006 EN 54-21: 2006 Equipo de control y señalización con equipo de alimentación eléctrica integrado para sistemas de detección y alarma de incendios para edificios con transmisión de alarma y equipo de direccionamiento de advertencia de fallos.
OPCIONES PREVISTAS Señales de fallo desde los puntos Dependencia de más de una señal de alarma: retardos tipo A y tipo B para las salidas Desactivación de condición de prueba de puntos direccionables Salida para dispositivo de alarma de incendio

NOTES This product uses the FreeRTOS.org real time kernel. The FreeRTOS.org source code can be obtained by visiting http://www.FreeRTOS.org FreeRTOS LICENSING: "The FreeRTOS source code is licensed by the GNU General Public License (GPL) with an exception. The full text of the GPL is available here: http://www.freertos.org/license.txt The text of the exception is available on FreeRTOS official website: http://www.FreeRTOS.org - License and Warranty Page The exceptions permits the source code of applications that use FreeRTOS solely through the API published on this WEB site to remain closed source, thus permitting the use of FreeRTOS in commercial applications without necessitating that the whole application be open sourced. The exception should only be used if you wish to combine FreeRTOS with a proprietary product and you comply with the terms stated in the exception itself." LwIP LICENSING: "lwIP is licenced under the BSD licence: Copyright (c) 2001-2004 Swedish Institute of Computer Science. All rights reserved. Redistribution and use in source and binary forms, with or without modification, are permitted provided that the following conditions are met: 1. Redistributions of source code must retain the above copyright notice, this list of conditions and the following disclaimer. 2. Redistributions in binary form must reproduce the above copyright notice, this list of conditions and the following disclaimer in the documentation and/or other materials provided with the distribution. 3. The name of the author may not be used to endorse or promote products derived from this software without specific prior written permission. THIS SOFTWARE IS PROVIDED BY THE AUTHOR "AS IS" AND ANY EXPRESS OR IMPLIED WARRANTIES, INCLUDING, BUT NOT LIMITED TO, THE IMPLIED WARRANTIES OF MERCHANTABILITY AND FITNESS FOR A PARTICULAR PURPOSE ARE DISCLAIMED. IN NO EVENT SHALL THE AUTHOR BE LIABLE FOR ANY DIRECT, INDIRECT, INCIDENTAL, SPECIAL, EXEMPLARY, OR CONSEQUENTIAL DAMAGES (INCLUDING, BUT NOT LIMITED TO, PROCUREMENT OF SUBSTITUTE GOODS OR SERVICES; LOSS OF USE, DATA, OR PROFITS; OR BUSINESS INTERRUPTION) HOWEVER CAUSED AND ON ANY THEORY OF LIABILITY, WHETHER IN CONTRACT, STRICT LIABILITY, OR TORT (INCLUDING NEGLIGENCE OR OTHERWISE) ARISING IN ANY WAY OUT OF THE USE OF THIS SOFTWARE, EVEN IF ADVISED OF THE POSSIBILITY OF SUCH DAMAGE."
--

Puede encontrar las Declaraciones de rendimiento en
la página web del producto en www.fireclass.net



120.515.922.ES_FC- FC500-QKUSR-SPA, versión del doc. 1.0, 27 de junio de 2019.

©2019 Johnson Controls. Todos los derechos reservados. Todas las especificaciones y otra información son correctas a la fecha de revisión de este documento y están sujetas a cambios sin previo aviso.

www.fireclass.net

Tyco Fire & Security GmbH, Victor von Bruns-Strasse 21, 8212 Neuhausen am Rheinfeld, Suiza.

